

## Схема сборки неразборного прямоугольного стола

Перед сборкой внимательно ознакомьтесь с настоящей инструкцией.

15 min

Опора

Опора

Рама

Столешница

- 1
- 2
- 3
- 4
- 5

1. Стол можно переносить/перемещать только за опору.
2. Сборка должна осуществляться на ровной мягкой поверхности, чтобы предотвратить повреждение столешницы.
3. Закрепить опору к раме при помощи винтов 2, гаек 4 и шайб 5.
4. Рама со столешницей крепится с помощью винтов 1 и саморезов 3.

\* Винты должны вкручиваться легко, каждое изделие проверено на собираемость во время предпродажной подготовки.

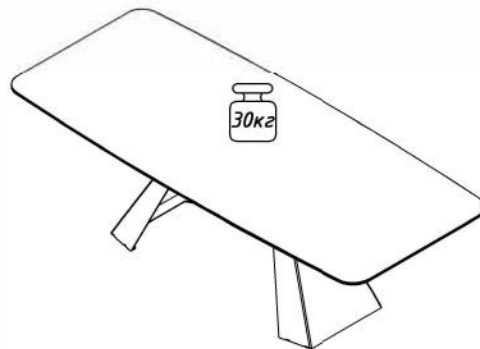

### Памятка по эксплуатации и уходу за столом.

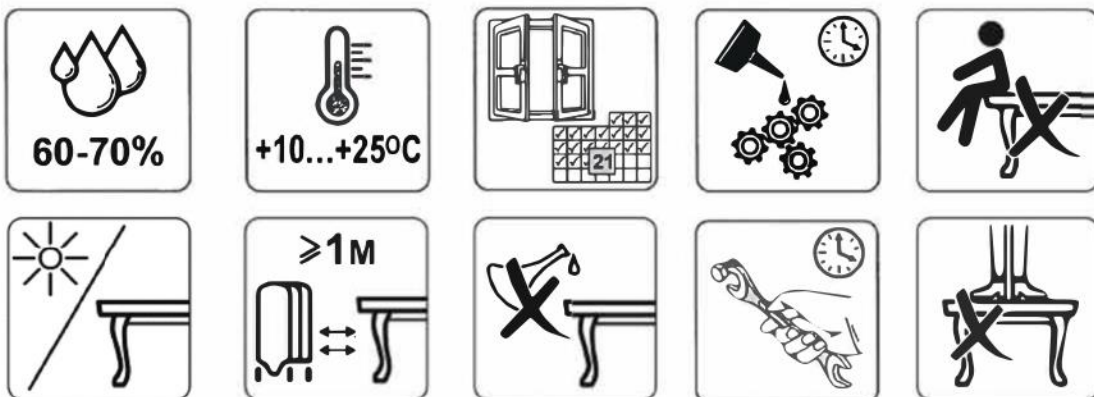

## УВАЖАЕМЫЙ ПОКУПАТЕЛЬ!

Благодарим за выбор мебели нашего производства. Вы можете быть уверены, что приобрели качественную мебель, сертифицированную в соответствии со всеми Российскими стандартами. Для того, что бы она радовала Вас долгие годы, просим перед началом эксплуатации ознакомиться с несложными правилами по уходу и обслуживанию мебели. В случае выявления дефектов производственного характера Вы можете быть уверены, что мы всегда поможем Вам с их устранением.

### ПРАВИЛА ЭКСПЛУАТАЦИИ И УХОДА

1. Мебель рекомендуется эксплуатировать в проветриваемом, сухом помещении с температурой воздуха не ниже 10-25°C и относительной влажности воздуха от 60-70 %.
2. В мебели, имеющей крепление болтами, винтами, шурупами, при ослаблении соединений необходимо их периодически подтягивать.
3. При попадании жидкости на поверхность следует незамедлительно убрать ее с помощью сухой мягкой ткани. Поверхность мебели следует протирать влажной тряпкой, с последующей протиркой насухо. Запрещается использовать в качестве чистящих средств растворители, соду и средства, содержащие абразивные материалы. Рекомендуется очистить любую часть мебели как можно скорее после того, как она испачкалась. Если вы оставляете загрязнение на некоторое время, то заметно повышается опасность образования разводов, пятен и повреждений мебельных изделий и их частей, а также изменение цвета мебели в случае попадания на неё цветных жидкостей. В случае стойких загрязнений рекомендуется использовать специальные очистители, которые в настоящее время представлены в достаточно широком ассортименте.
4. При эксплуатации мебели с закалённым стеклом на допускается протирание поверхностей жесткими (абразивными) материалами, удары твёрдыми предметами.
4. Мебель не должна размещаться ближе 1м от отопительных приборов.
5. Запрещено ставить на стол горячую посуду температурой свыше 80°C.
6. Запрещено резать на столешнице ножом и перемещать по ней тяжелую металлическую посуду т. к. это ведет к появлению царапин.
7. При резких, сильных толчках и ударах поверхности при раскладке стола возможно появление трещин.
8. Стол выдерживает не более 30 кг. статической распределенной нагрузки.

### ГАРАНТИИ ПРОИЗВОДИТЕЛЯ

Изготовитель гарантирует соответствие мебели требованиям ГОСТ 16371-2014 при соблюдении условий транспортировки, хранения эксплуатации и рекомендаций по уходу за мебелью.

- Гарантийный срок эксплуатации изделия 18 месяцев со дня продажи мебели через торговую сеть
- Все гарантийные работы производятся только при предъявлении настоящего гарантийного талона
- Претензии по комплектности, качеству и отклонениям, при которых сборка невозможна, должны предъявляться в магазин, где была приобретена мебель

#### Гарантийное обслуживание не производится в случае:

- истечения гарантийного срока;
- невыполнения правил приемки и эксплуатации обеденных групп;
- наличия на изделии механических повреждений и дефектов, следов постороннего вмешательства в изделие, возникающих в результате неправильной эксплуатации, неквалифицированной сборки, ремонта и транспортировки;
- превышения допустимых нагрузок на изделие;
- нанесения ущерба изделию или его утери вследствие эксплуатации стола не по назначению;
- нанесения ущерба изделию в результате умышленных или ошибочных действий потребителя;
- нанесения ущерба изделию, вызванного попаданием внутрь изделия посторонних предметов, жидкостей, животных, мусора, насекомых и т.д.;

Гарантийные обязательства не распространяются на вздутие ламината в результате неправильной эксплуатации мебели (например, под воздействием воды или пара, высокой температуры, сильных источников излучения и т.п.).

нанесения изделию ущерба в результате внесения изменений в его конструкцию;  
использования изделия в производственных целях.

В случае приобретения уценённой мебели претензии по качеству и внешнему виду не принимаются. Несоблюдение вышеизложенных условий и рекомендаций, повлекшее возникновение недостатков мебельного изделия, является основанием утраты права на гарантийное обслуживание.

После доставки мебели курьером и перед тем, как расписаться в получении товара и в гарантийном талоне, пожалуйста, осмотрите свою покупку. Проверьте внешний вид, комплектацию, убедитесь в отсутствии механических повреждений и прочих дефектов. Важно также удостовериться в правильности сопутствующих документов.

**ОБРАТИТЕ ВНИМАНИЕ:** после того как Вы подписали гарантийный талон, претензии принимаются только по заводскому и скрытому браку. Механические повреждения (царапины, сколы, трещины), которые могли быть обнаружены при первичном осмотре без сборки, к рассмотрению не принимаются.

С правилами эксплуатации и ухода ознакомлен \_\_\_\_\_  
подпись Покупателя

Подпись и печать компании-продавца \_\_\_\_\_  
подпись представителя компании Продавца

М.П.